

La serie di elevatori con operatore in accompagnamento, ideale per usi industriali ed intensivi



Gli elevatori elettronici serie 716 K e 720 K sono stati pensati, progettati e realizzati per impieghi intensivi: tecnologia di ultima generazione, materiali di altissima qualità e semplicità di utilizzo e manutenzione fanno di queste macchine un partner ideale per un lavoro quotidiano efficiente, economico e confortevole.

Telaio

Realizzato su di una struttura piegata per minimizzare le tensioni indotte dalle saldature, in questo modo offre la massima stabilità e una maggior resistenza meccanica in tutte le condizioni di trazione e stoccaggio. La configurazione con quattro punti di appoggio offre la massima stabilità. Il semplice sistema di regolazione della ruota pivotante aiuta a mantenere sempre la massima aderenza al suolo compensando l'usura della ruota motrice. I montanti a grande visibilità e il timone laterale assicurano un'ottima visibilità durante le operazioni di stoccaggio, prelievo e trasporto. Il vano batteria è facilmente accessibile tramite un coperchio munito di cerniere articolate che semplifica le operazioni di rabbocco e manutenzione quotidiana e periodica della stessa. Particolare attenzione è stata adottata nel rendere al semplice l'accesso alle parti meccaniche per poter ridurre al minimo i costi di manutenzione ordinaria.

Montanti

I montanti OMG sono costruiti con profili estrusi a freddo che assicurano

un' elevata resistenza alla torsione e alla flessione. I cilindri di sollevamento installati all'esterno dei profili del montante e le catene in posizione protetta garantiscono un miglior campo visivo e una miglior sicurezza operativa. Sono disponibili versioni simplex, duplex e triplex con grande alzata libera e portate nominali di 1.600 e 2.000 kg.

Funzioni idrauliche

Il motore di sollevamento potente e silenzioso da 3kW con un elevato rapporto di coppia offre alte prestazioni con un basso consumo di energia. Le pompe sono ad elevata efficienza e molto silenziose. Il mini joystick (finger touch) sul timone permette di effettuare le operazioni di salita e discesa delle forche senza togliere le mani dal timone stesso.

Trazione

Il motore trazione in ac, potente e affidabile, è capace di soddisfare le più alte richieste di rendimento in ogni condizione di carica. La velocità di tra-

stazione è controllata direttamente dalla posizione della farfalla sul timone.

Frenatura

Sono presenti tre sistemi di frenatura su tutta la gamma:

- frenatura all'inversione e al rilascio della farfalla di regolazione del senso di marcia (frenatura di servizio regolabile da console);
- frenatura di emergenza che avviene automaticamente al rilascio o all'abbassamento estremo del timone di guida tramite freno elettromagnetico;
- frenatura di stazionamento.

La configurazione con quattro punti di appoggio offre la massima stabilità garantendo la massima sicurezza e comfort durante le operazioni di prelievo e stoccaggio. L'elevazione e la discesa controllate da un mini joystick (finger touch), con un semplice movimento del dito sul timone viene garantito un sollevamento preciso del carico ed una discesa progressiva che consente all'operatore di maneggiare il carico senza togliere le mani dal timone. Il sollevamento preciso e sensibile del carico si ottiene grazie ad un motore idraulico con un sistema di regolazione del fluido che riduce la rumorosità. La velocità di sollevamento e discesa è ulteriormente migliorata permettendo operazioni più rapide. Il montaggio di silent blocks nei cilindri laterali evita i contraccolpi durante la discesa con e senza carico che possono compromettere la stabilità del carico stesso.



La manutenzione facilitata grazie ad un' ampia apertura nello chassis che permette di sostituire la ruota di trazione senza necessità di sollevare l'intero carrello. Le nuove coperture in polietilene con sistema di apertura facilitato permettono la massima accessibilità a tutti i componenti nelle operazioni di manutenzione ordinaria e straordinaria.



La nuova gamma di elevatori è equipaggiata di batterie trazione fino a 375 Ah. L'estrazione laterale è disponibile per le richieste di lavoro su più turni. Il caricabatterie wo-wa a bordo (opzionale) consente una ricarica semplice e affidabile in ogni presa di corrente. Il controllo elettronico è protetto dalle infiltrazioni di acqua e polvere IP65. Anche la testata timone può essere protetta, su richiesta, contro le infiltrazioni con grado di protezione IP55 (di serie nelle esecuzioni per cella frigo).



Accessori ed esecuzioni speciali

alzata libera totale per colonna duplex

rulliera estrazione laterale batteria doppia con ruote

alzata libera totale per colonna triplex

tastierina di accesso con pin code

protezione per celle frigo

dispositivo anti roll-back

ruota motrice supertrack

controllo elettronico velocità

ruota motrice in poliuretano

sistema di frenatura elettronico

pulsante marcia lenta con timone in verticale

freno elettromagnetico di parcheggio

timone servoassistito

voltmetro-contaore, blocco autom.all'80% scarica

esecuzione estrazione laterale batteria

raddrizzatore di corrente a bordo 24V 35A

rulliera estrazione laterale batteria

rabbocco automatico batteria

standard

optional

Montanti standard						716 K ac	720 K ac	
Denominazione		Altezza montante abbassato	Corsa sollevamento forche	Sollevamento totale	Altezza montante sfilato	Alzata libera	Portata (t)	Portata (t)
		h ₁	h ₃	h ₃ +h ₁₃	h ₄	h ₂	(t) c=600 mm	(t) c=600 mm
Simplex	mm	2.080	1.560	1.650	2.245	1.560	1.6	2.0
Duplex	mm	1.955	2.710	2.800	3.395	1.410*	1.6	2.0
	mm	2.105	3.010	3.100	3.695	1.560*	1.45	1.8
	mm	2.360	3.510	3.600	4.195	1.810*	1.25	1.6
Triplex GAL	mm	1.860	3.810	3.900	4.495	1.310	1.1	1.5
	mm	1.960	4.110	4.200	4.795	1.410	1.0	1.4
	mm	2.110	4.560	4.650	5.245	1.560	0.85	1.1
	mm	2.360	5.310	5.400	6.000	1.810	0.5	0.7

* optional

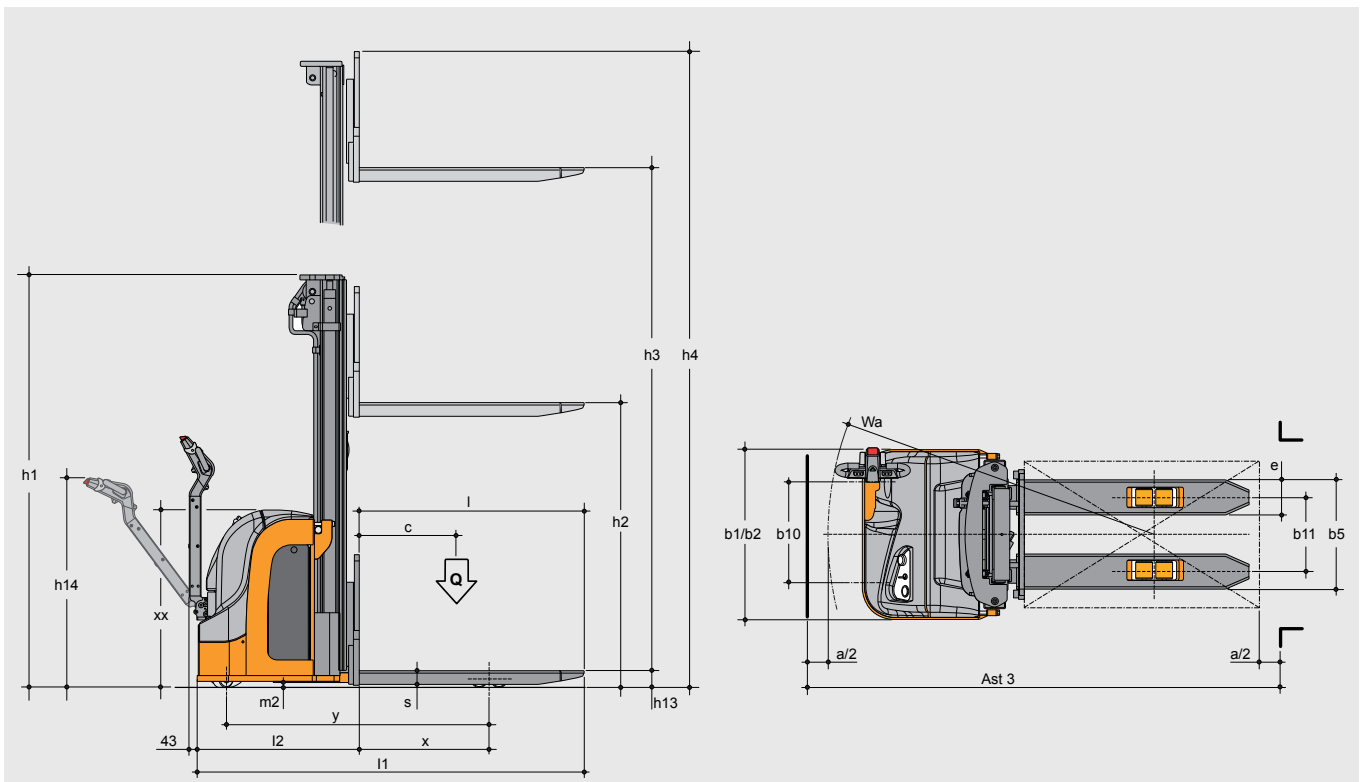

Caratteristiche	1.1	Costruttore		OMG S.r.l. a Socio unico			
	1.2	Modello		716 K ac	720 K ac		
1.3	Esecuzione						
	Alimentazione			Elettrico	Elettrico		
	Posizione operatore			a terra	a terra		
	Portata		Q	t	1.6	2.0	
	Portata con sollevamento montante		Q	t	/	/	
	Portata con sollevamento razze		Q	t	/	/	
	Portata con sollevamento razze + montante contemporaneamente		Q	t	/	/	
	1.6 Baricentro del carico		c	mm	600	600	
	1.8 Distanza del carico		x	mm	700	680	
1.9 Interasse ruote		y	mm	1.345	1.325		
Pesi	2.1	Peso proprio incl. batteria (vd. riga 6.5)		kg	1.200	1.360	
	2.2	Peso sull'asse con carico ant. / post.		kg	1.034 / 1.650	1.334 / 2.272	
	2.3	Peso sull'asse senza carico ant. / post.		kg	874 / 330	966 / 398	
Ruote Telaio	3.1	Gommatura			poliuretano	poliuretano	
	3.2	Dimensioni ruote anteriori		mm	85	85	
	3.3	Dimensioni ruote posteriori		mm	230	230	
	3.4	Dimensioni ruote stabilizzatrici		mm	150	150	
	3.5	Numero ruote anteriori / posteriori (x = trazione)		n°	1x + 1 / 4	1x + 1 / 4	
	3.6	Carreggiata anteriore	b10	mm	610	610	
	3.7	Carreggiata posteriore	b11	mm	380	380	
Dimensioni base	4.2	Altezza montante abbassato		h1	mm	2.360	2.360
	4.3	Sollevamento libero		h2	mm	1.810	1.810
	4.4	Corsa di sollevamento forche		h3	mm	3.510	3.510
	4.5	Altezza montante sfilato		h4	mm	4.195	4.195
	4.6	Sollevamento iniziale		h5	mm	/	/
	4.9	Altezza timone in posizione di guida min. / max.		h14	mm	740 / 1.300	740 / 1.300
	4.15	Altezza forche abbassate		h13	mm	90	90
	4.19	Lunghezza totale		l1	mm	1.980	2.000
	4.20	Lunghezza incluso tallone forche		l2	m	795	815
	4.21	Larghezza totale		b1/ b2	mm	870	870
	4.22	Dimensioni forche		s/e/l	mm	70 / 180 / 1.150	70 / 190 / 1.150
	4.25	Scartamento esterno forche		b5	mm	560	570
	4.32	Luce libera a metà passo		m2	mm	30	30
	4.34	Larghezza corsia di lavoro con pallet 1000 x 1200 trasversale		Ast	mm	2.230	2.250
4.34	Larghezza corsia di lavoro con pallet 800 x 1200 longitudinale		Ast	mm	2.230	2.250	
4.35	Raggio di curvatura		Wa	mm	1.625	1.605	
Prestazioni	5.1	Velocità di traslazione con / senza carico		km/h	5.8 / 6	5.8 / 6	
	5.2	Velocità di sollevamento con / senza carico		m/s	0.14 / 0.18	0.14 / 0.18	
	5.3	Velocità di discesa con / senza carico		m/s	0.38 / 0.30	0.38 / 0.30	
	5.8	Pendenza max. superabile con / senza carico		%	6 / 10	6 / 10	
	5.10	Freno di esercizio			Elettromagnetico	Elettromagnetico	
Motori elettrici	6.1	Motore di traslazione, prestazione con S2 60 min		kW	1.2	1.2	
	6.2	Motore di sollevamento, prestazione con S3 15%		kW	3	3	
	6.3	Batteria secondo DIN 43531 / 35 / 36 A, B, C, no			DIN 43531	DIN 43531	
	6.4	Vtaggio, capacità nominale batteria K5		V/Ah	24 / 270 -345*-375*	24 / 345 -375*	
	6.5	Peso batteria		kg	230	230	
	6.6	Consumo energia secondo ciclo VDI		kW/h	1.25	1.25	
Varie	8.1	Tipo impianto elettronico			ac	ac	
	8.4	Soglia rumore secondo EN 12 053, orecchio operatore		dB(A)	< 70	< 70	
				* optional			

Scheda tecnica con dati rilevati secondo VDI 2198 e da carrello configurazione standard. Per altre gommature, montanti ed accessori i valori possono cambiare. I dati e le illustrazioni si intendono a titolo indicativo e non impegnativo, OMG S.r.l. a Socio unico si riserva il diritto di apportare modifiche senza preavviso.